

# ***INNOVAZIONE***

***Metal Forming and Injection Moulding***

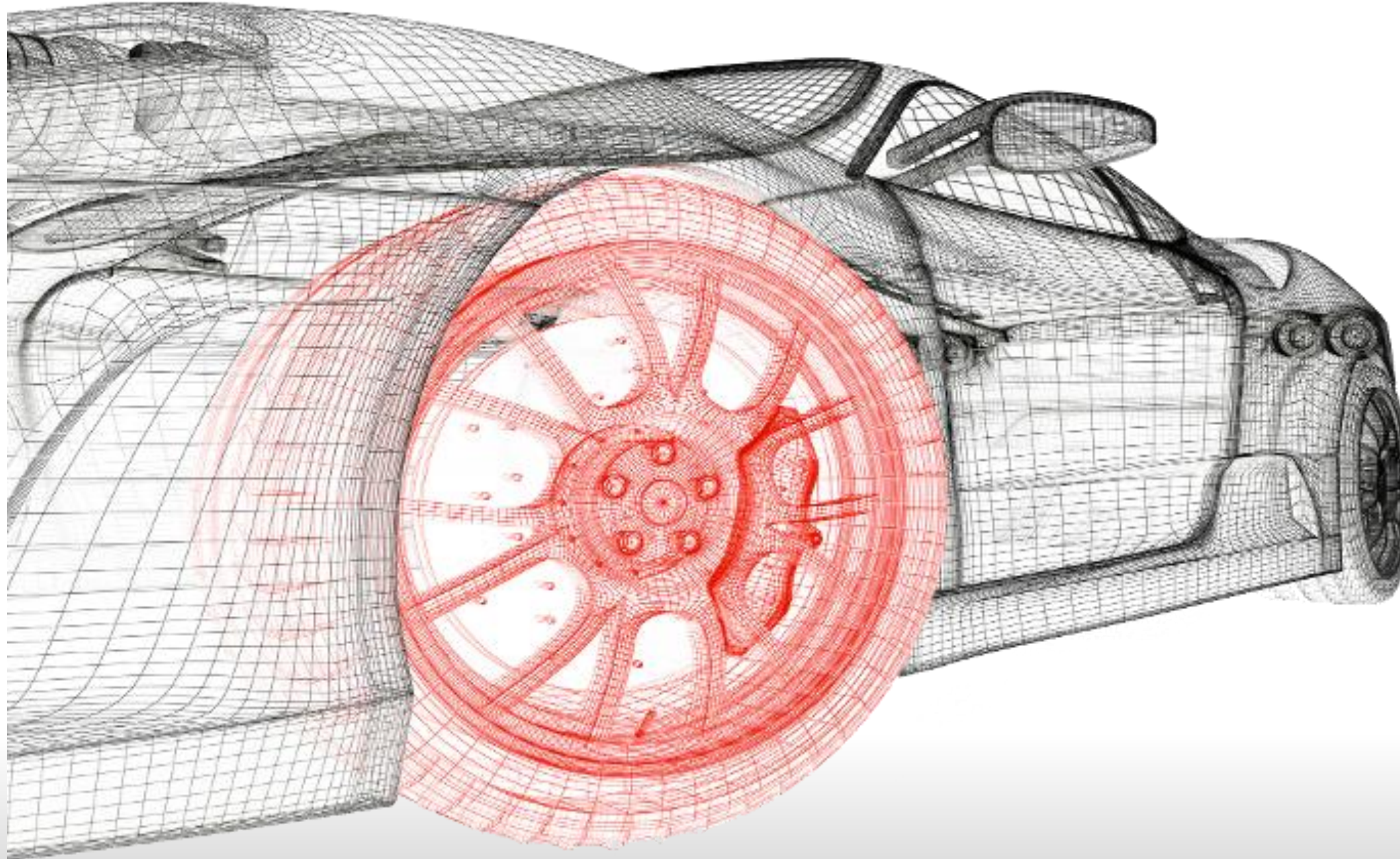

**REPORT DI SOSTENIBILITA'**

# Sommario



## 01 NOI. AGLA

Le persone sono le radici della nostra storia

1. Il nostro patto per un futuro da scrivere insieme
2. I valori del nostro gruppo
3. La nostra sostenibilità
4. I volti e la governance di Agla

## 02

### LE ECCELLENZE DI CUI SIAMO FIERI



Le persone danno valore a ogni piccolo gesto

1. Il know how di AGLA
2. Le fasi del processo
3. I prodotti
4. R&D
5. I numeri della performance. Gli highlights del 2024.

## 04

### LA NOSTRA CRESCITA. SOSTENIBILE



Le persone si impegnano per realizzare il domani

- 4.1 Financial Highlights 2024
- 4.2. Creazione di valore per gli stakeholder

## 03



### LA CATENA DI FORNITURA

Le persone sono il patrimonio che coltiviamo ogni giorno

1. La catena del valore in chiave sostenibile
2. Il ruolo degli stakeholder
3. La doppia materialità

## 05

### DOVE SIAMO ARRIVATI. DOVE STIAMO ANDANDO



Le persone sono i custodi del nostro territorio

1. I pilastri del nostro impegno
2. Fornitori
3. Talento
4. Benessere
5. Terra

Nota metodologica

# 01

NOI. AGLA POWER TRANSMISSION



*Le persone sono le radici della nostra storia*

# Anno 2024: il nostro patto per un futuro da scrivere insieme



*“Sta a noi, come leader privati diffondere buone pratiche, urgenti e necessarie”.*

Il Report di sostenibilità di Agla accompagna e delinea la nostra strategia aziendale, permette di raccontare il nostro mondo.

Lo abbiamo immaginato come un “Patto per il Futuro” da scrivere insieme a tutti i nostri stakeholders. Vorremmo che emergesse chiaramente la visione di un’azienda che si vuole proiettare in un futuro che possa dare risultati vincenti e sostenibili.

In questo momento storico occorre avviare una riflessione sulla responsabilità che abbiamo verso le persone che collaborano con noi e verso la terra che abitiamo. Raggiungere traguardi così significativi ci rende sempre più consapevoli di quanto la nostra crescita voglia e debba essere sostenibile. Per noi, infatti, la sfida è crescere, impegnandoci nel nostro agire quotidiano per generare una catena di valore duraturo, un continuo e positivo miglioramento di cui tutti possano beneficiare, promuovendo iniziative e soluzioni che siano in grado di portare un benessere rispettoso.

La sostenibilità è parte integrante della governance di Agla e trova i suoi riferimenti nei dieci principi del Global Compact delle Nazioni Unite e nel contributo attivo ai Sustainable Development Goals. Il top management è coinvolto in prima persona insieme ad ogni singolo collaboratore dell’azienda: ad ognuno va il mio grazie per i risultati raggiunti. L’organizzazione e le azioni intraprese hanno portato la nostra impresa, nonostante lo scenario economico internazionale incerto e volatile, a mantenere gli impegni presi e a fissare nuovi e ambiziosi traguardi in ambito economico, sociale e ambientale

Vogliamo impegnarci tutti ad innescare un cambiamento positivo ed a tracciare alleanze: per questo abbiamo deciso di iniziare un processo di rendicontazione delle nostre emissioni e accrescere la consapevolezza degli obiettivi sostenibili lungo la nostra catena di fornitura.

Siamo convinti che il successo di un’impresa non nasca dal successo individuale: i nostri principali fattori competitivi sono il coinvolgimento, la motivazione e la passione delle persone, elementi capaci di trasformare l’impossibile in possibile.

Per questo AGLA si impegna a creare le condizioni affinché ogni nostro collaboratore possa raggiungere i suoi obiettivi personali e professionali, sentendosi parte attiva e protagonista dei successi dell’Azienda.

Il nostro successo non potrà avvenire se non attraverso buone alleanze che trascinino il settore e che ci portino verso nuovi importanti traguardi, la cui sostenibilità è un mantra da declinare strategicamente in ogni decisione.

## BENVENUTI NEL NOSTRO MONDO

### Il nostro patto per un futuro da scrivere insieme

**Oscar Bonù**

Amministratore Unico AGLA

# I valori del nostro gruppo

Aglà rappresenta oggi un'eccellenza del comparto nel nostro Paese. L'obiettivo è stabilire delle relazioni commerciali fondate su rispetto e integrità

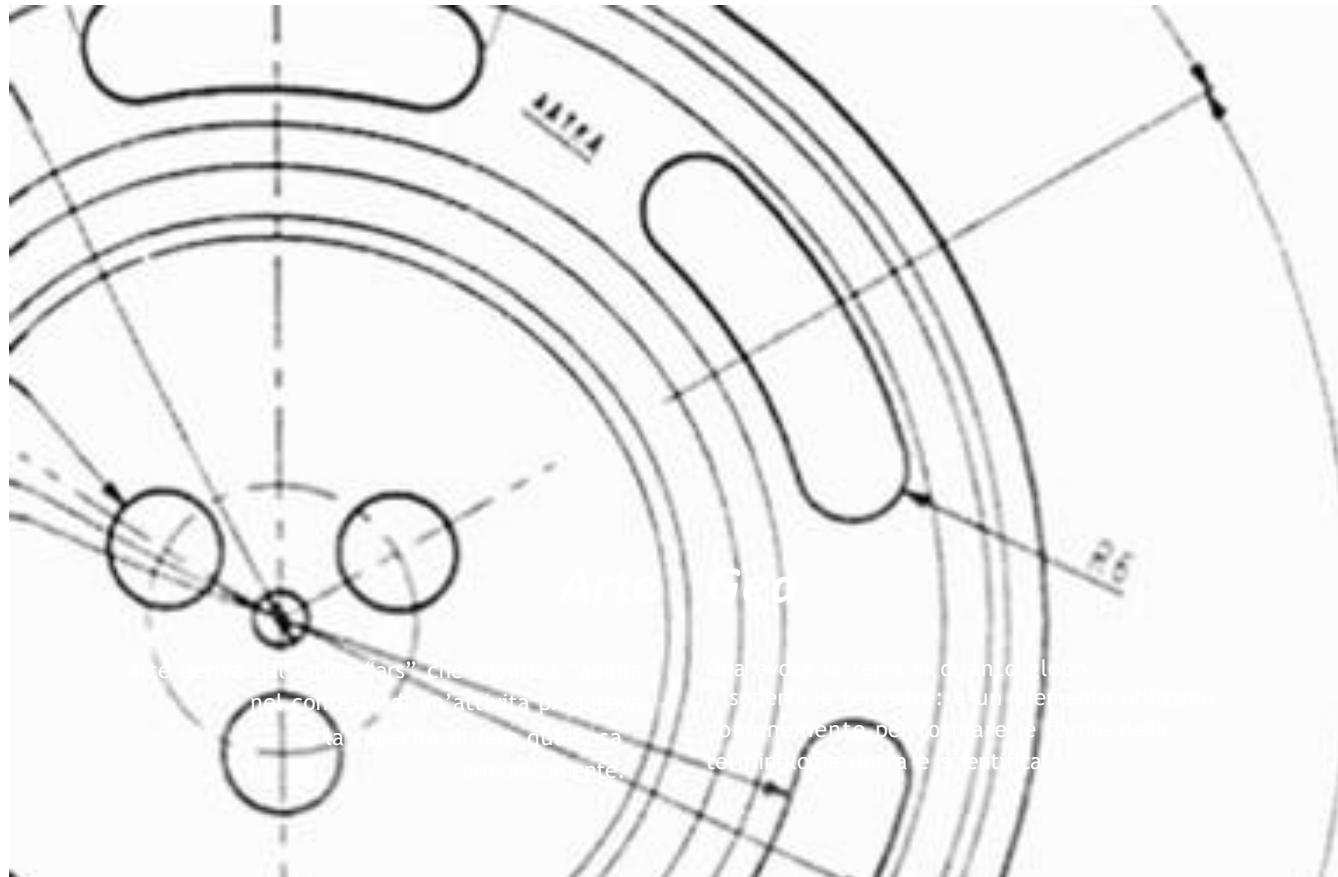

## CHI SIAMO

Una passione lunga tre generazioni

La storia di AGLA è un esempio della migliore tradizione imprenditoriale italiana: il fondatore Giacomo Bonù, infatti, negli anni '80 ha coinvolto nella gestione aziendale il figlio; più di recente il testimone è passato ai nipoti.

La solidità di AGLA affonda le radici proprio nella passione industriale che lega i componenti della famiglia e, non a caso, gli investimenti sono sempre stati orientati all'innovazione di prodotto e di processo, lontano da qualsiasi tentazione di speculazione finanziaria. La terza generazione di manager AGLA ha raccolto un'importante eredità industriale con l'obiettivo di rilanciare la crescita internazionale, sfida che viene affrontata incentivando un team giovane (l'età media è 34 anni) a innovare ad ogni livello, una forma di partecipazione attiva nella creazione di valore.

## VISION

Non si può creare valore, senza valori: le sfide, gli obiettivi e i risultati di un gruppo industriale nascono dalle persone, prima che dall'organizzazione di fabbrica, e la storia di AGLA riflette i valori di tutte le persone che per più di cinquant'anni hanno contribuito a formare la nostra idea di impresa.

**Innovazione**

**Passione**

**Determinazione**

AGLA mira a stabilire relazioni commerciali fondate su un alto livello di etica e integrità del business. Pertanto, i fornitori di beni e servizi e gli appaltatori attuali e potenziali, nell'esercizio delle loro attività dirette, nelle relazioni contrattuali con i loro eventuali subfornitori o subappaltatori e, in generale, nella creazione e gestione delle rispettive catene del valore, sono chiamati ad allinearsi in modo efficace ai principi qui espressi.

La Carta dei Fornitori di Agla è basata sul **Codice Etico** e sulle **Politiche di Sostenibilità** adottate. AGLA richiede che i suoi partner commerciali siano consapevolmente informati di tutte le disposizioni in essi stabilite, così come in qualsiasi altro documento di governance reso disponibile attraverso il sito web aziendale o altro mezzo.

In particolare, il **Codice Etico**, di cui le Politiche di Sostenibilità sono estensione e integrazione, include tra i destinatari le Parti terze, intese come tutti coloro che intrattengono relazioni commerciali con la società, quali fornitori, clienti, partner, investitori e beneficiari di iniziative sociali, donazioni e sponsorizzazioni. L'applicazione alle Parti terze è subordinata alla sottoscrizione di dichiarazioni o all'inserimento negli incarichi o negli ordini di acquisto che li legano ad AGLA di apposite clausole che impegnino il soggetto al loro rispetto.

## MISSION

Il gruppo AGLA lavora per sviluppare opportunità e rapporti solidi e duraturi con tutti i suoi stakeholders: che si tratti di un cliente o di un dipendente, di un fornitore o di un rappresentante delle comunità in cui operiamo, il nostro scopo è costruire una relazione di reciproca fiducia, basata su rispetto, collaborazione e correttezza.

Inoltre, il Codice Etico impegna Agla a promuovere in tutte le attività l'adozione di una modalità di gestione dei fornitori di beni e servizi che, oltre alla normativa vigente, tenga conto dei **valori espressi dal Codice Etico**, degli orientamenti forniti dalle Politiche di Sostenibilità e in generale di tutti gli aspetti necessari per il processo di **responsible sourcing**, quali diritti umani e del lavoro, salute e sicurezza, ambiente, benessere animale, sicurezza e qualità di prodotti e servizi, business integrity e protezione della privacy e della proprietà intellettuale.

Coerentemente, anche il processo di selezione dei fornitori di beni e servizi richiede come prerequisito l'allineamento ai principi qui espressi. Successivamente i fornitori passeranno attraverso valutazioni trasparenti e obiettive in relazione alla professionalità e alla struttura imprenditoriale, tenendo conto della qualità, del prezzo e delle modalità di fornitura dei beni o di svolgimento dei servizi.

A tal fine, si rendono necessarie periodiche autovalutazioni per garantire che partner commerciali, diretti e almeno del primo livello successivo, rispettino il **Codice di Condotta del fornitore**. Agla si riserva di eseguire tutte le azioni e i controlli più appropriati, anche attraverso questionari ed eventuali visite sui siti, allo scopo di accertare e verificare se i suoi partner commerciali attuali o potenziali soddisfino i requisiti stabiliti.

# La nostra sostenibilità

## I 4 PILASTRI



## IL NOSTRO PERCORSO VERSO LA SOSTENIBILITÀ



# Il nostro modo di operare

## INNOVAZIONE

L'innovazione è il marchio di fabbrica di un leader: ecco perché in AGLA l'innovazione non è un obiettivo, ma la nostra stessa ragion d'essere. L'innovazione è anche diffusa, cioè non riguarda uno specifico reparto aziendale, ma ogni aspetto del nostro lavoro, coinvolgendo tutto il personale nel miglioramento continuo di prodotto, processo e organizzazione aziendale.

## PASSIONE

Nessuna competizione può essere vinta senza passione, autentico motore di chi lavora in AGLA. Ogni traguardo aziendale nasce dalla creatività e dalla motivazione delle nostre persone, veri protagonisti dei risultati aziendali.

## DETERMINAZIONE

L'innovazione dà la direzione, la passione alimenta l'impegno, ma per raggiungere un obiettivo sono necessari metodo e organizzazione. La determinazione, in tal senso, è un atteggiamento propositivo, concreto ed efficace a trasformare i progetti in successi.

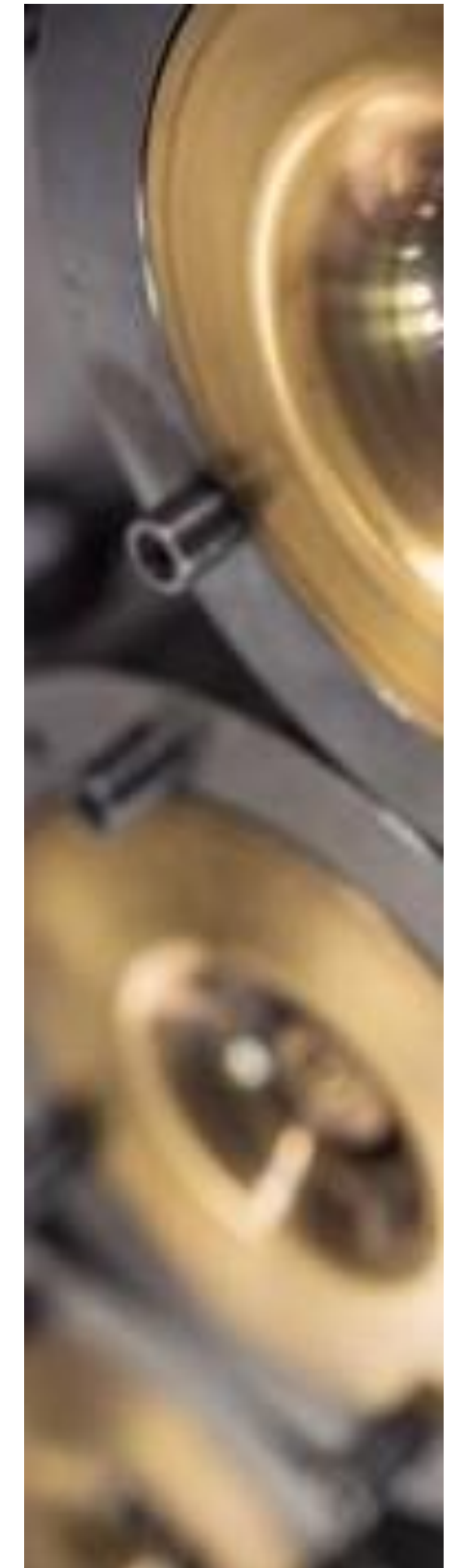

# I volti e la governance di Agla

La governance di Agla risponde ai criteri di **efficacia** e di **efficienza** e integra un modello di creazione di valore condiviso.

## WHISTLEBLOWING, LE MODALITÀ PER LE SEGNALAZIONI

Lo scopo è dimostrare la genuina preoccupazione e supporto dell'azienda nel promuovere la collaborazione e rafforzare una relazione rispettosa basata sulla comunicazione e sulla fiducia.

Il whistleblowing si riferisce sia alle segnalazioni interne all'azienda che quelle relative agli "stakeholder" esterni (che siano fornitori, clienti, rappresentanze sindacali, istituzioni ecc.).

Per quanto attiene alle segnalazioni, esse riguardano la salute e sicurezza, il rispetto dell'ambiente, il comportamento etico, il rispetto della persona.

## LA GOVERNANCE DELLA SOSTENIBILITÀ

L'amministratore unico svolge un ruolo fondamentale nel garantire che l'impegno di AGLA verso modelli di sviluppo sostenibile sia costante e diffuso lungo tutta la catena del valore e integrato nel proprio piano strategico e modello di business.

Svolge un ruolo strategico nella diffusione e nel presidio delle tematiche legate ad ambiente, società e governance. **Supporta il management nel percorso evolutivo verso una governance sistemica della sostenibilità**, al fine di garantire una sempre maggiore integrazione di questo tema all'interno delle strategie del Gruppo.

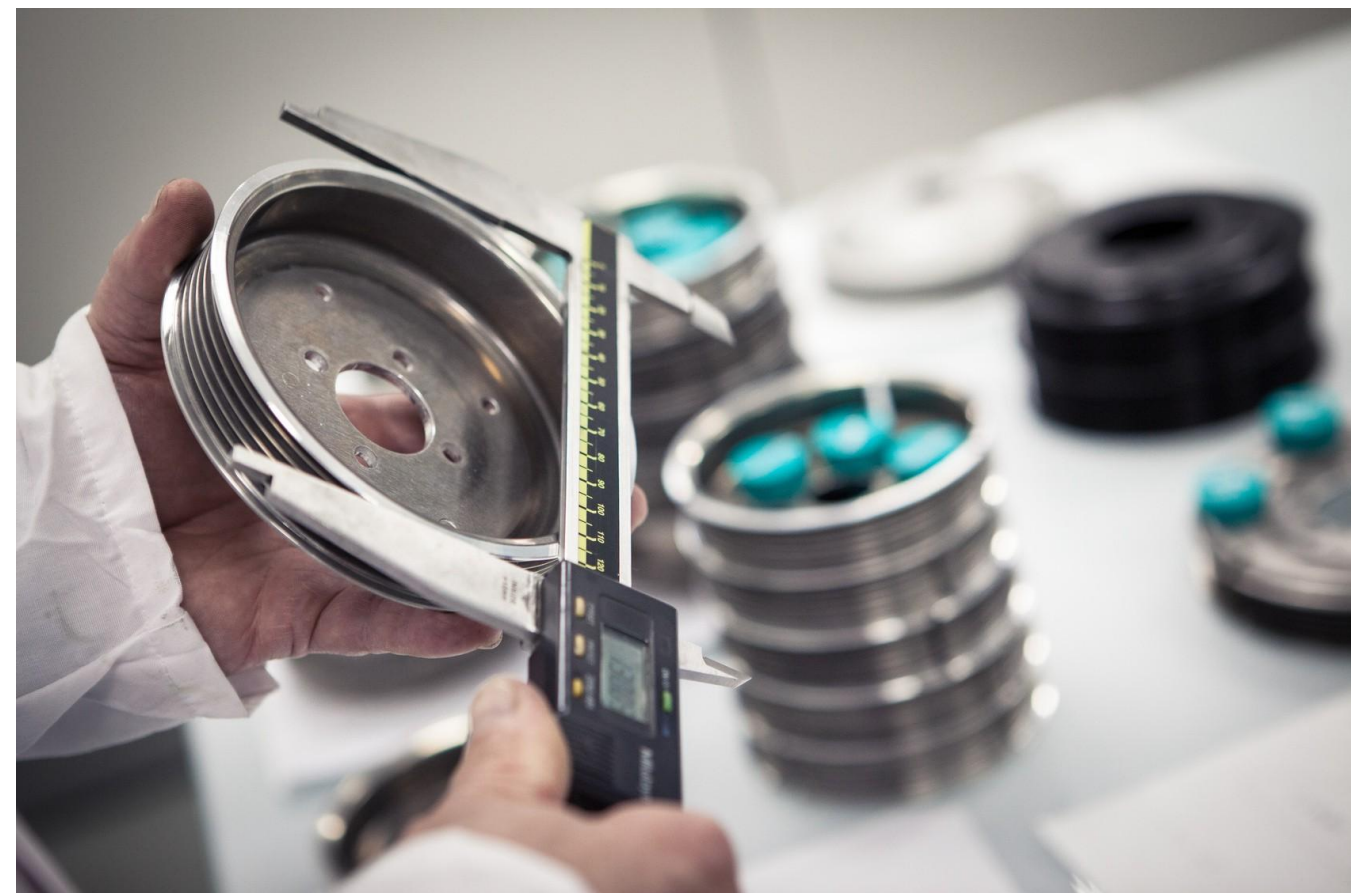

# 02 LE ECCELLENZE DI CUI SIAMO FIERI



*Le persone danno valore a ogni piccolo gesto*

# Il know how di AGLA

Le competenze dei tecnici di AGLA hanno permesso l'acquisizione di nuovi importanti progetti in ambito di motori ibridi a benzina, nell'ottica di essere pronti al passaggio a queste nuove motorizzazioni rispetto ai motori diesel sui quali AGLA ha peraltro una forte e consolidata storia di successo.

Il segreto del successo dei prodotti AGLA è contenuto in due semplici parole: know how, che tocca sia i processi tecnologici, sia i materiali. Il know how AGLA non si ferma al concept e al design dei suoi prodotti, ma si estende **alla progettazione e alla costruzione** delle stesse macchine rullatrici impiegate in produzione. Sul fronte dei materiali, in particolare, **AGLA non conosce soltanto l'acciaio, ma anche l'alluminio, la gomma (che lavora nelle mescole AEM, EPDM, HNBR) e la plastica**, utilizzata per realizzare il nuovo Visco Damper, insieme agli oli siliconici.

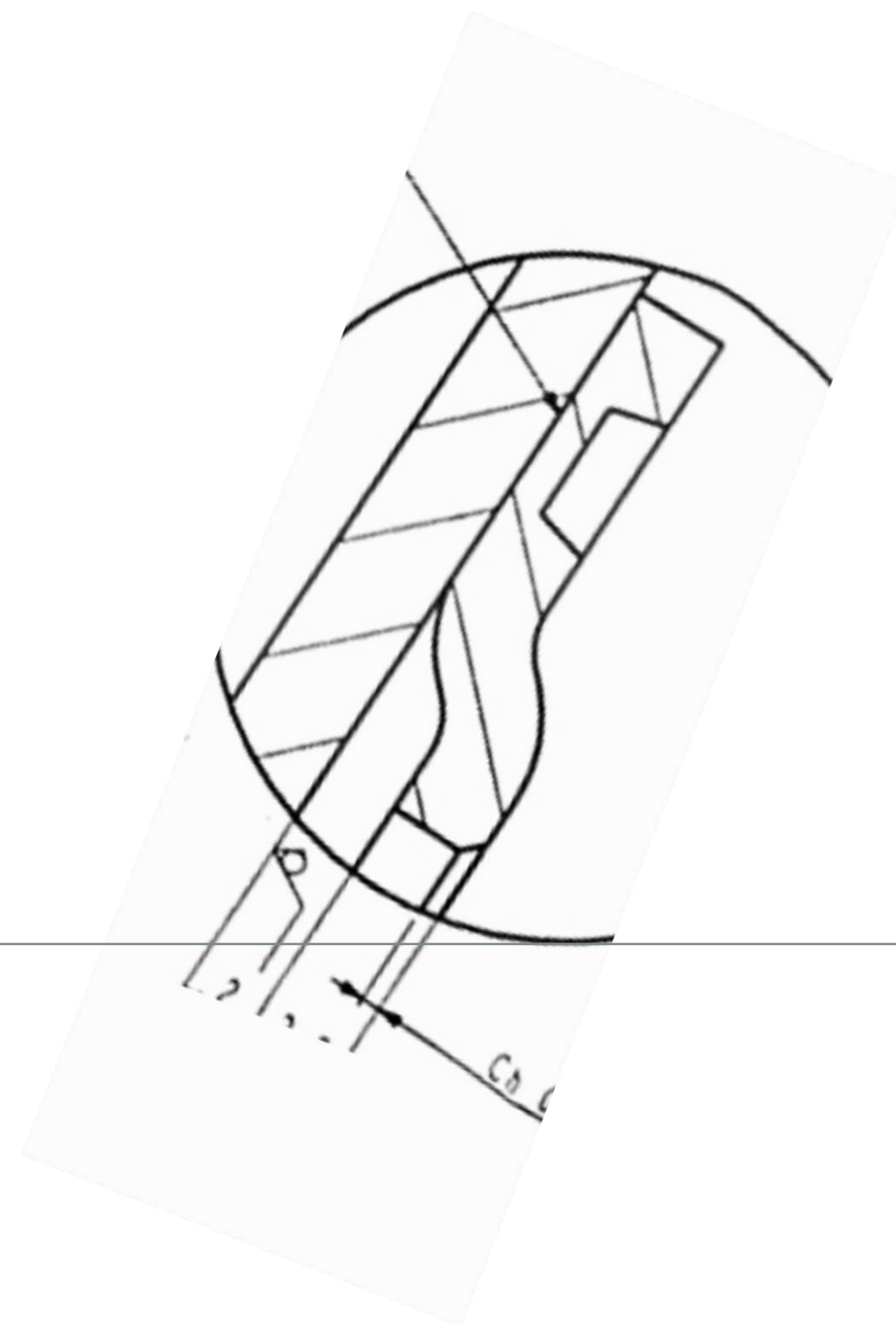

# Le fasi del processo

6. Validation and control

5. Tooling and machine  
development

7. Production

4. Maintenance

2. Design

3. Testing

1. Product concept

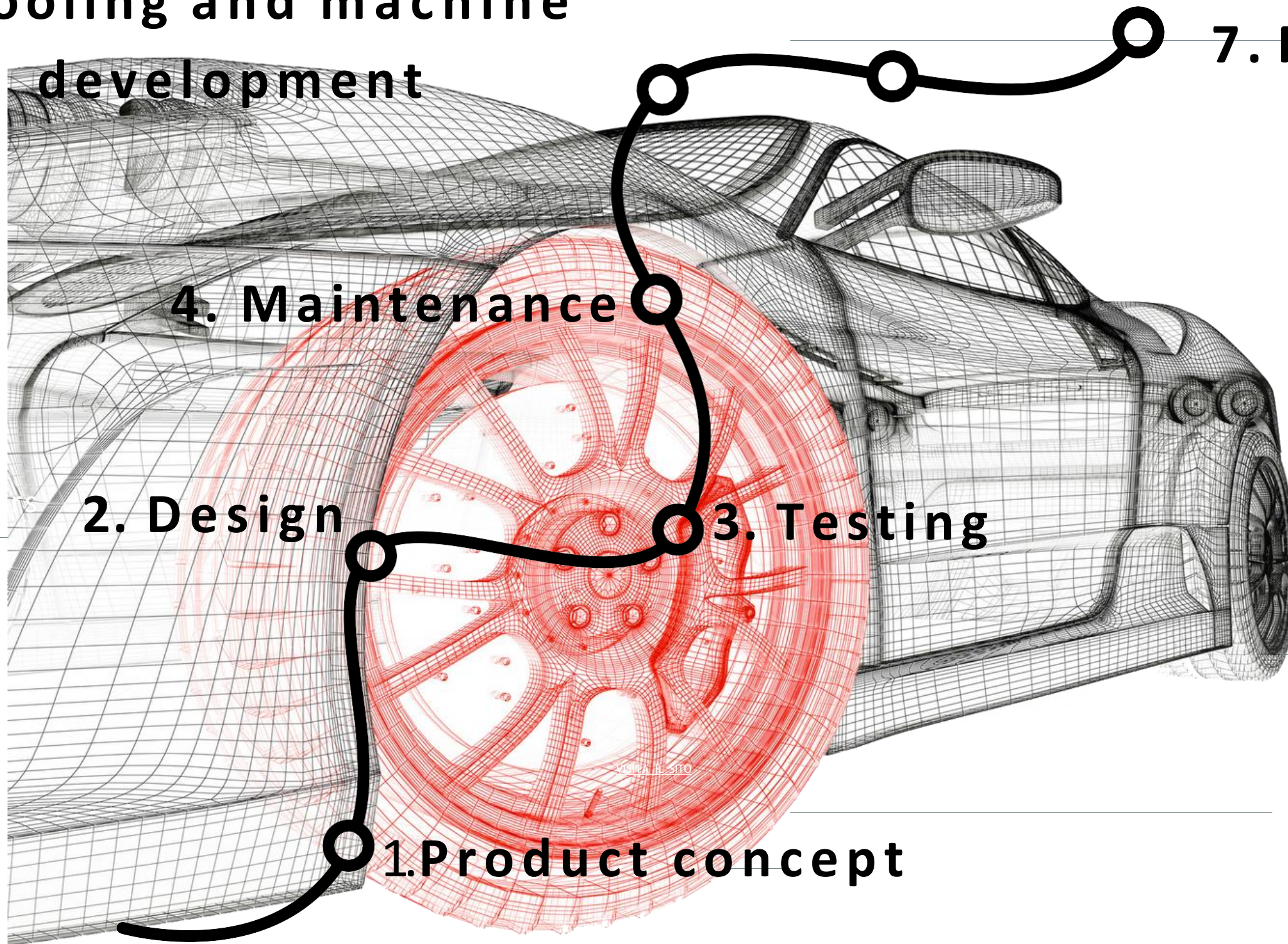

# I prodotti

La filosofia del make, not buy che ispira AGLA fin dalla sua nascita si riflette nei 20 brevetti depositati negli anni, tra i quali si ricordano quello relativo alla produzione tramite coniatura dell'accoppiamento con dentatura Hirtverzahnung e il visco damper con smorzamento assiale. Più in generale, tutti i brevetti AGLA si possono classificare in due grandi specializzazioni tecnologiche: la deformazione del metallo (Metal Forming) e la meccanica delle vibrazioni, competenza all'origine degli smorzatori di vibrazioni torsionali progettati da AGLA PT.

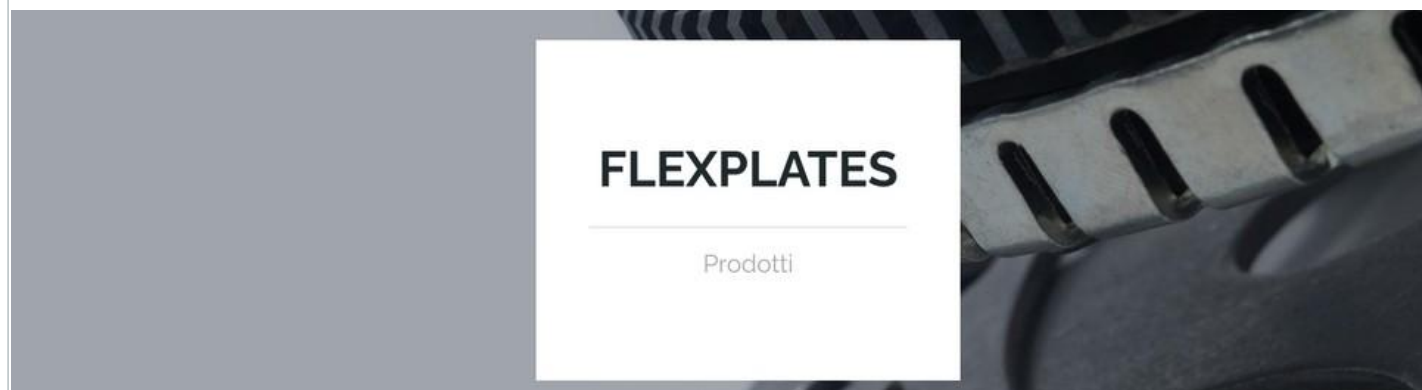
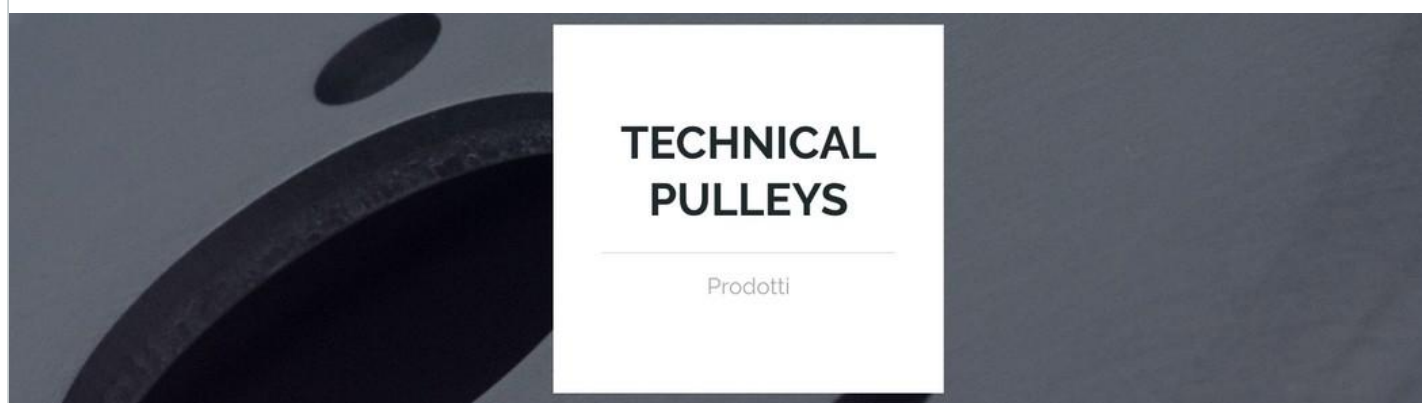

# 20

*brevetti depositati*

# I numeri della performance

## Gli highlights del 2024

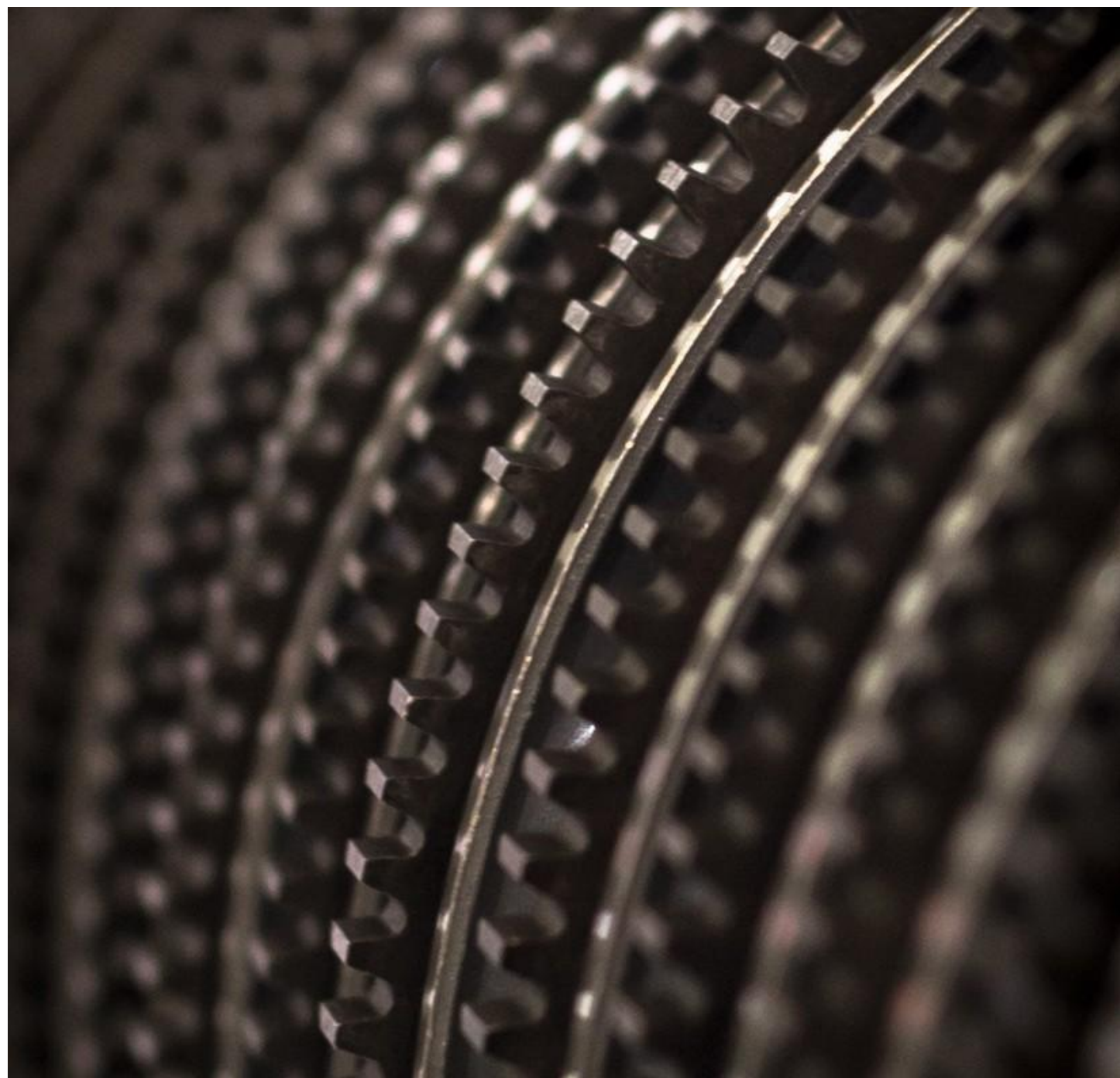

### SOSTENIBILITÀ AMBIENTALE

100%

SISTEMA DI GESTIONE 14001

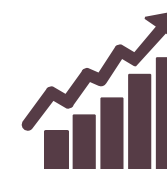

### VALORE ECONOMICO GENERATO NEL 2024

40,1 mln€

+ 54% vs anno 2023



### QUALITÀ

2

CERTIFICAZIONI DI  
PROCESSO



### PERSONE

115

### DONNE

19

# 03

## LA CATENA DI FORNITURA

*Le persone sono il  
patrimonio che  
coltiviamo ogni giorno*



# La catena del valore in chiave sostenibile

La strategia di sostenibilità di AGLA si estende a ogni fase della propria catena del valore, in linea con l'**impegno ad operare in modo sostenibile**, dalla materia prima al pezzo finito. Per ottenere la migliore qualità sostenibile AGLA collabora a stretto contatto con tutti gli attori chiave della catena di fornitura.

Nel corso del 2024 AGLA ha continuato a perseguire tale strategia, orientata alla **creazione di valore nel lungo periodo** in tutte le quattro fasi della propria catena del valore.

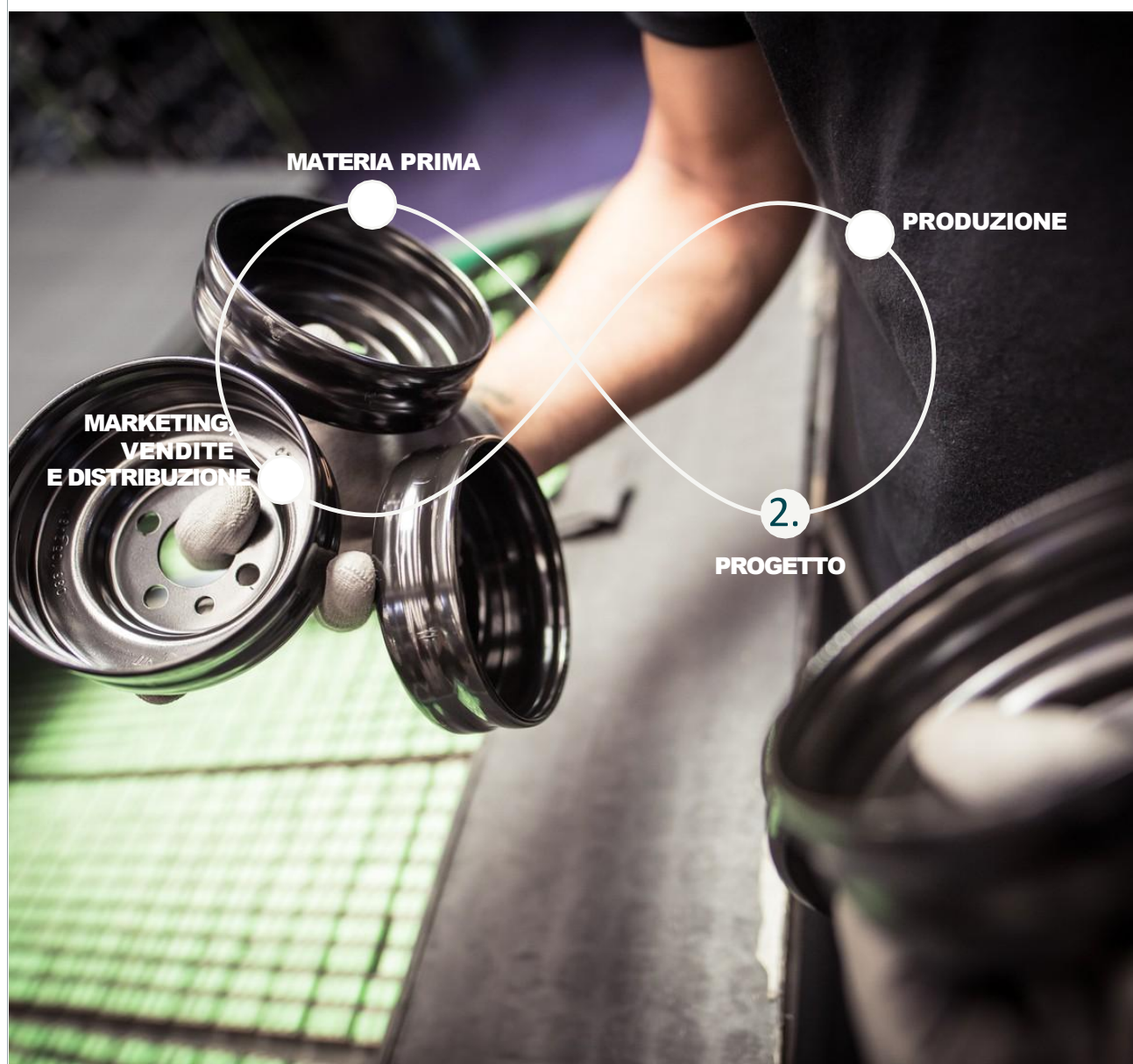

## 3. PRODUZIONE E PACKAGING

La ricerca dell'eccellenza nella qualità dei propri prodotti è strettamente connessa alla tutela dell'ambiente. Perseguire tale scopo attraverso una **gestione consapevole delle risorse** durante tutte le fasi della produzione è il nostro obiettivo. AGLA è altresì costantemente impegnata nella **ricerca di materiali a ridotto impatto ambientale**.

## 1. MATERIA PRIMA

La qualità del prodotto inizia dal primo tassello della sua catena del valore: la materia prima in acquisto. AGLA lavora con l'applicazione di una **Policy Raw Material**. Nello stesso modo collabora con i propri fornitori, tramite **continui colloqui e incontri**, affinché promuovano dei processi sostenibili.

Ciascun fornitore svolge un ruolo fondamentale nell'ambito dell'iter di approvvigionamento sostenibile perseguito dal Gruppo, sia esso di materie prime, altri beni o servizi.

## 4. MARKETING, VENDITE E DISTRIBUZIONE

Attraverso i propri prodotti, AGLA vuole farsi portavoce e promotore in tutto il mondo di una **cultura d'eccellenza**. Nel perseguire questa vocazione, il reparto Ricerca & Sviluppo lavora in modo costante sull'innovazione.

## 2. PROGETTO

Promuovere il rispetto e la tutela dei diritti umani, combattere il lavoro minorile e garantire la qualità sostenibile delle materie utilizzate sono, da sempre, tra i valori fondanti di AGLA.

# Il ruolo degli stakeholder

AGLA promuove da sempre un **coinvolgimento proattivo degli stakeholder** con cui si interfaccia lungo la propria catena di valore, considerando il loro ruolo nell'influenzare o nell'essere influenzati dalle attività aziendali.

Il coinvolgimento dei diversi portatori di interesse, basato sul **dialogo aperto** e sulla **trasparenza**, consente di costruire relazioni capaci di generare benefici reciproci e valore condiviso.

AGLA ha identificato i propri stakeholder:

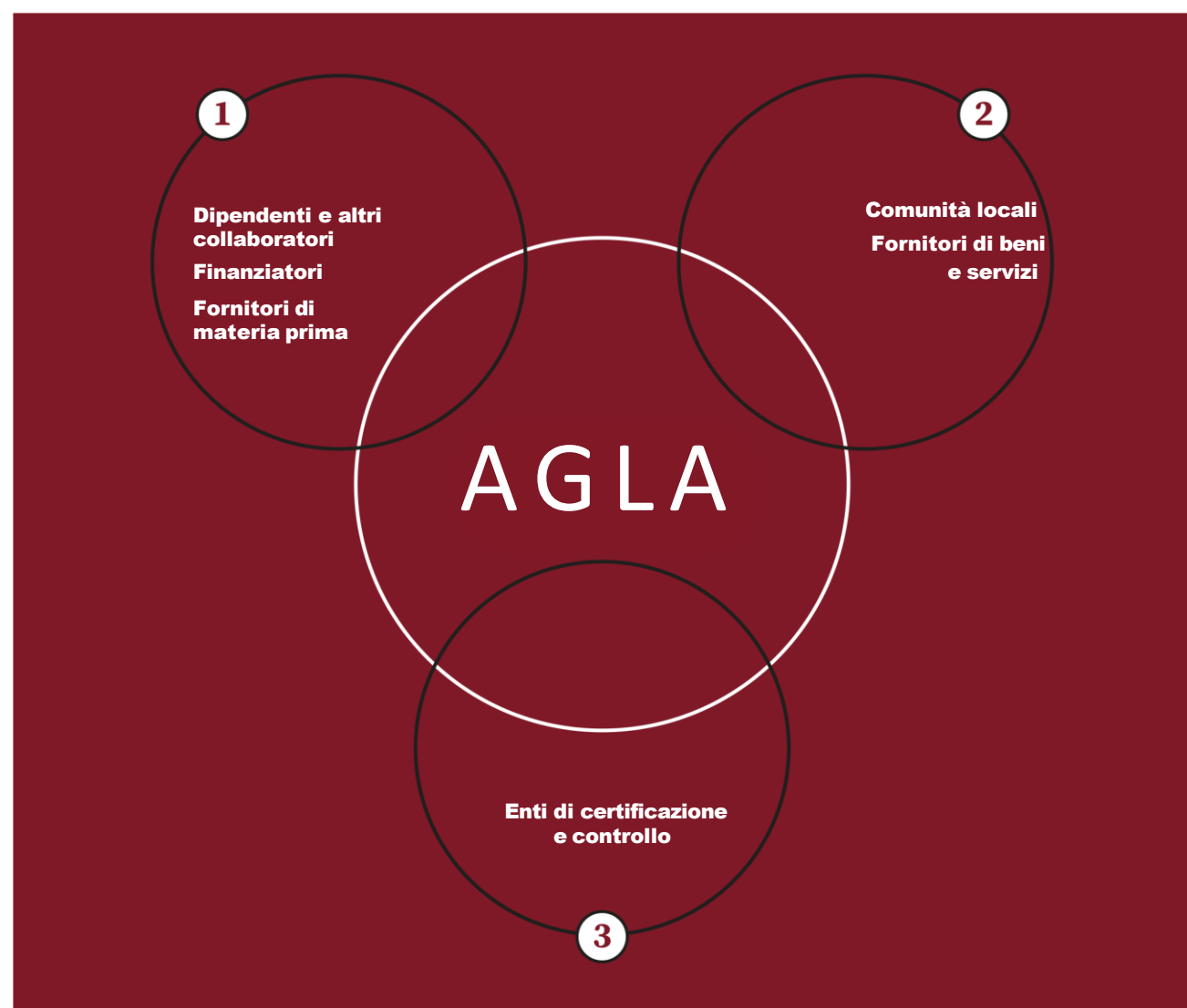

AGLA sostiene e rispetta il **principio di inclusività** degli stakeholder e con questa consapevolezza ha condotto nel corso del 2024 specifiche **iniziative di coinvolgimento, di ascolto e di dialogo**.

Si descrivono di seguito le principali modalità di coinvolgimento e i principali temi trattati.

STAKEHOLDER	DESCRIZIONE	ATTIVITÀ DI ENGAGEMENT SVOLTE NEL 2024
<b>Dipendenti e altri collaboratori</b>	Tutti i dipendenti diretti e tutti i collaboratori esterni che, pur essendo alle dipendenze di aziende terze, svolgono stabilmente la propria attività lavorativa in azienda.	<ul style="list-style-type: none"> <li>• Condivisione del Codice Etico e della Politica di Sostenibilità</li> <li>• Incontri in plenaria con il CEO per la condivisione dei risultati e degli obiettivi aziendali</li> <li>• Percorso di on-boarding per i neoassunti</li> <li>• Formazione continua e Addestramento</li> </ul>
<b>Finanziatori</b>	Fornitori di capitale.	<ul style="list-style-type: none"> <li>• Dialogo con l'Amministratore unico</li> </ul>
<b>Fornitori di materia prima</b>	Fornitori di materia prima in approvvigionamento	<ul style="list-style-type: none"> <li>• Condivisione del Codice Etico</li> <li>• Sottoscrizione della Carta del Fornitore</li> <li>• Verifiche (virtuali e sul campo)</li> <li>• Survey di qualifica</li> </ul>
<b>Clienti</b>	I clienti sono rappresentati da tutti i players operanti nei canali di distribuzione.	<ul style="list-style-type: none"> <li>• Eventi, manifestazioni e fiere</li> <li>• Customer care</li> <li>• Visite allo stabilimento produttivo</li> </ul>
<b>Fornitori di beni e servizi</b>	Tutti i fornitori da cui la società si approvvigiona per l'acquisto di beni o di servizi.	<ul style="list-style-type: none"> <li>• Survey di qualifica</li> <li>• Condivisione del Codice Etico e della Carta del Fornitore</li> </ul>
<b>Comunità locali</b>	Il contesto sociale dei territori influenzati da tutte le attività della catena del valore di AGLA. In tale categoria rientrano, fra gli altri, le famiglie dei dipendenti e dei fornitori, le scuole, gli istituti di ricerca e le associazioni di categoria.	<ul style="list-style-type: none"> <li>• Partecipazione a congressi ed eventi</li> <li>• Partnership con università ed enti di ricerca</li> </ul>
<b>Enti di certificazione e controllo</b>	Enti che certificano e verificano la conformità dei sistemi di gestione o dei prodotti a specifiche norme di riferimento.	<ul style="list-style-type: none"> <li>• Audit per certificazioni</li> <li>• Verifiche di conformità</li> </ul>

# La doppia materialità

In linea con quanto previsto e richiesto dal VSME (standard volontario di rendicontazione sviluppato dall'EFRAG per le PMI non soggette alla CSRD), **AGLA ha identificato i propri temi materiali**, ovvero quegli ambiti di sostenibilità economica, ambientale, sociale e di governance rilevanti e

prioritari nello sviluppo della strategia di AGLA, mettendo al centro le aspettative degli stakeholder. Nel corso del 2024 il Gruppo ha aggiornato un'analisi di doppia materialità per definire le tematiche più rilevanti.

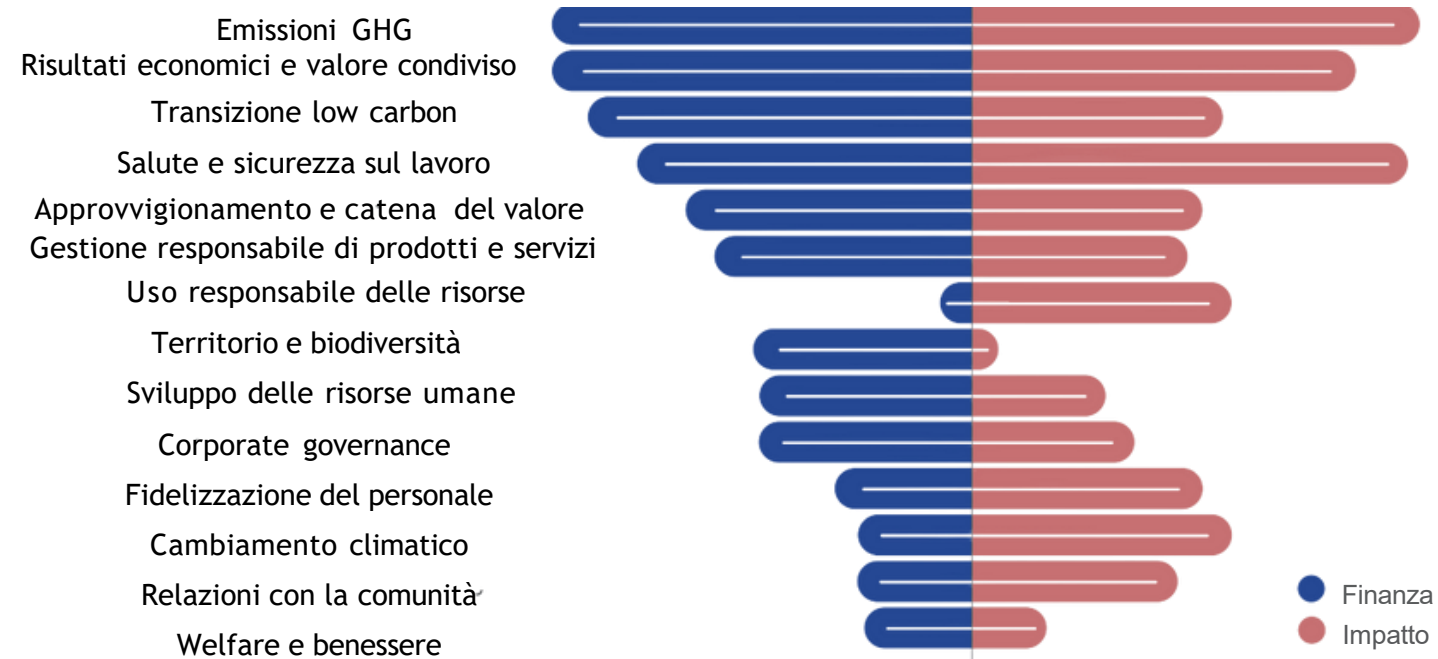

La matrice ha permesso di mappare i temi ESG rilevanti attraverso la valutazione dell'impatto outside-in (rischi e opportunità ESG sul business) e inside-out (impatti dell'azienda su ambiente e società). La matrice risultante guida la definizione delle priorità strategiche e l'allocazione delle risorse per massimizzare sia la creazione di valore sostenibile sia la gestione dei rischi ESG



04

LA NOSTRA CRESCITA.  
SOSTENIBILE

*Le persone  
si impegnano  
per realizzare il domani*

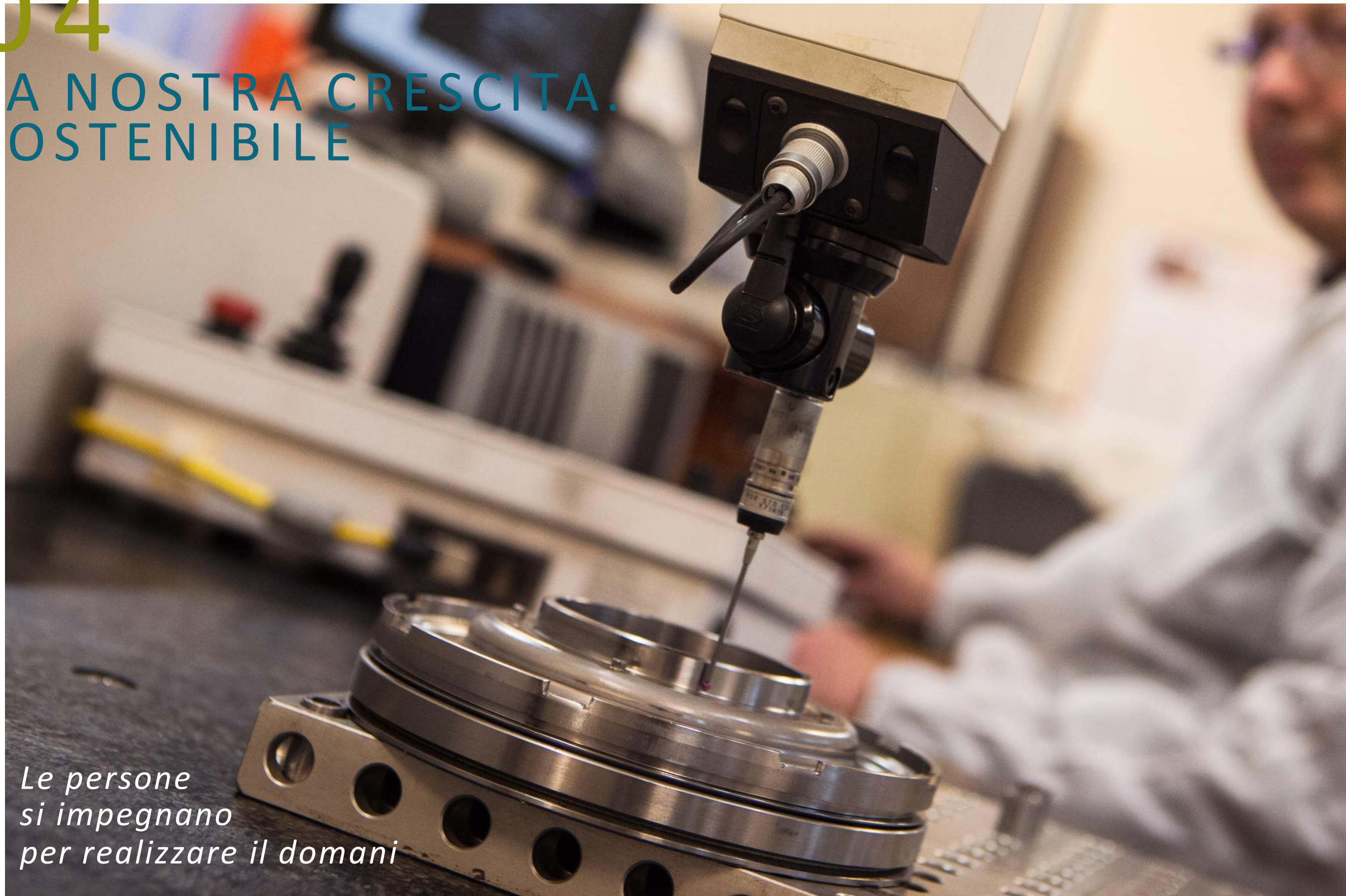

# Financial Highlights 2024

Nel 2024 il valore economico generato di AGLA è risultato pari a **40,1 milioni di euro**, registrando un aumento del 54% rispetto all'anno precedente, nonostante l'incertezza e la complessità del contesto macroeconomico.

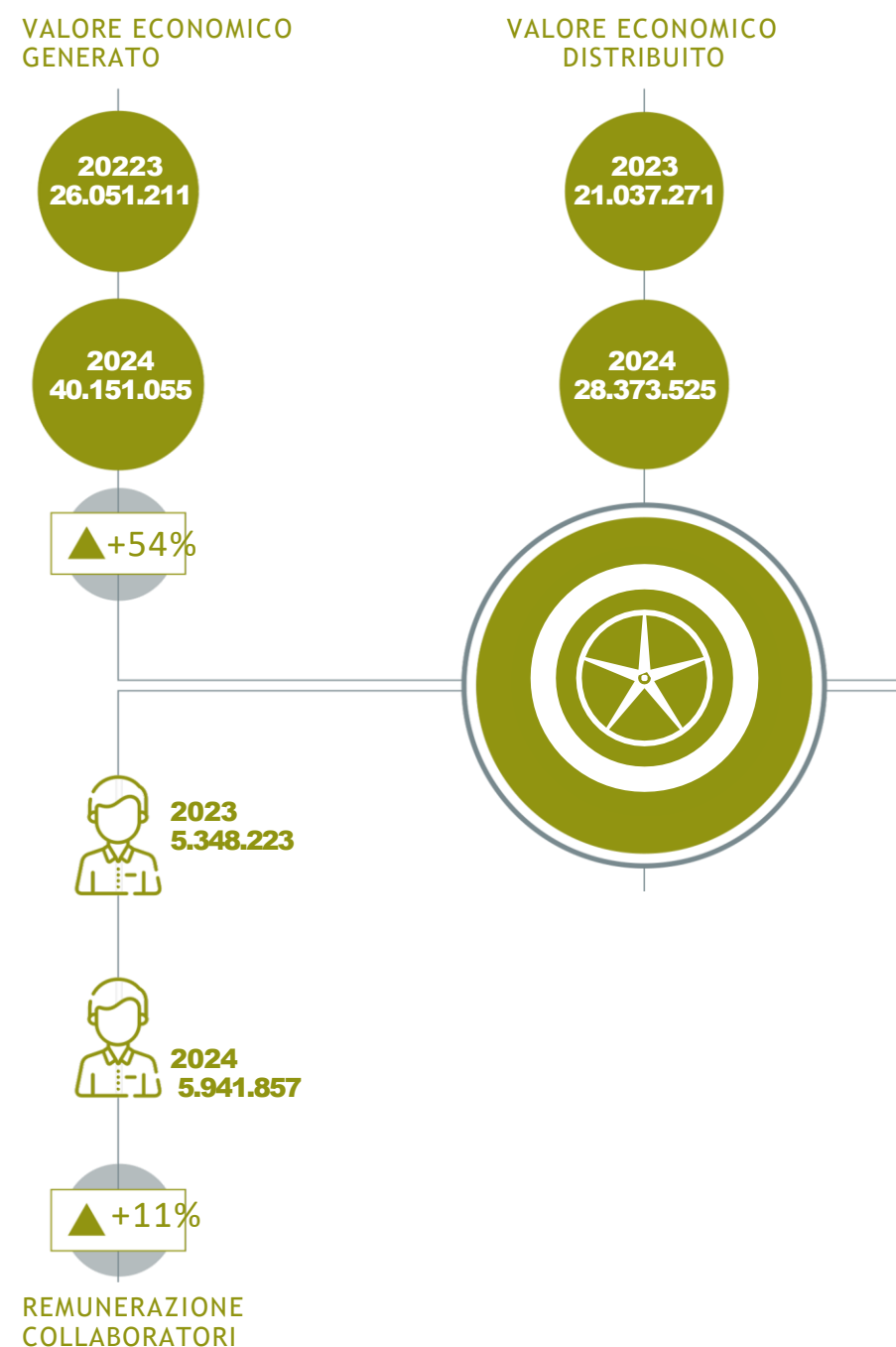

# Creazione di valore per gli stakeholder

Nel 2024, il valore economico generato da AGLA è stato pari a 40,1 milioni di euro, in aumento del 54% rispetto al 2023. **Il valore economico distribuito dal Gruppo è risultato pari a 28 milioni di euro nel 2024, anch'esso in aumento del 34,8% rispetto al 2023.** Il 70% del valore economico generato è stato distribuito agli stakeholder, sia interni che esterni.



05

DOVE SIAMO ARRIVATI.  
DOVE STIAMO ANDANDO

*Le persone  
sono i custodi  
del nostro territorio*



# I pilastri del nostro impegno

Quattro gli ambiti su cui AGLA sta puntando come aspetti prioritari su cui convergere i nostri sforzi

**APPROVVIGIONAMENTO**

**TALENTO**

**TERRA**

**BENESSERE**



05

## APPROVVIGIONAMENTO

Approvvigionamento responsabile

OGGI

### APPROVVIGIONAMENTO SOSTENIBILE

**AGLA definisce i principi di sviluppo sostenibile e di responsabilità sociale dell'azienda nella Carta del Fornitore.**

Promuove la qualificazione e il monitoraggio dei fornitori su aspetti non solo economici, ma anche ambientali e sociali, incoraggiando obiettivi e programmi di miglioramento.



FORNITORI



INVIO DEL QUESTIONARIO DI QUALIFICA ESG



SOTTOSCRIZIONE DI CLAUSOLE ESG NEGLI ORDINI DI ACQUISTO

IL CODICE ETICO AGLA

HA DICHIARATO DI RISPETTARE I PRINCIPI FONDAMENTALI DELLE NORME ISO 45001 E ISO 14001

HA DICHIARATO DI RISPETTARE I PRINCIPI FONDAMENTALI DELLA NORMA SA8000

**OBIETTIVI  
2025 - 2026**

**MIGLIORE CONTROLLO DELLA CATENA  
DI FORNITURA**

Effettueremo una valutazione approfondita della nostra catena di fornitura e affronteremo dei piani di audit ai fornitori al fine di promuovere **la cultura ESG** e controllarne la maturità

**Le verifiche e le visite di controllo sono parte fondamentale del processo di monitoraggio**, come anche i parametri di performance che richiederemo, strutturati in:

- ◆ minimum requirements, ovvero requisiti minimi che i fornitori sono tenuti a rispettare, pena l'interruzione del rapporto di fornitura.
- ◆ ulteriori requisiti, che vanno oltre i minimi di legge e che AGLA reputa essenziali nella relazione con il fornitore.
- ◆ sistemi di rating per qualificare i fornitori

Affronteremo il **monitoraggio delle filiere con una continua attività di stakeholder engagement**, che rappresenta un momento importante non solo per condividere gli aspetti principali in materia di sostenibilità, ma anche per comprendere a fondo il contesto e la situazione di ogni catena di approvvigionamento.



05

# TALENTO

Creare valore  
grazie  
alle persone

## I DIPENDENTI IN NUMERI

## OGGI

115

DIPENDENTI NEL  
2024 (+6% VS 2023)

59%

DIPENDENTI  
NELLA FASCIA 30-  
50 ANNI

17%

DIPENDENTI  
DONNE

13%

DIPENDENTI NELLA  
FASCIA < 30 ANNI

Al 31 dicembre 2024, il numero totale dei dipendenti era pari a 115. Analizzando la distribuzione per fasce d'età, la concentrazione nella fascia 30-50 anni ha rappresentato il 59% della popolazione aziendale.

OGGI

DIPENDENTI PER CATEGORIA PROFESSIONALE E FASCIA D'ETÀ

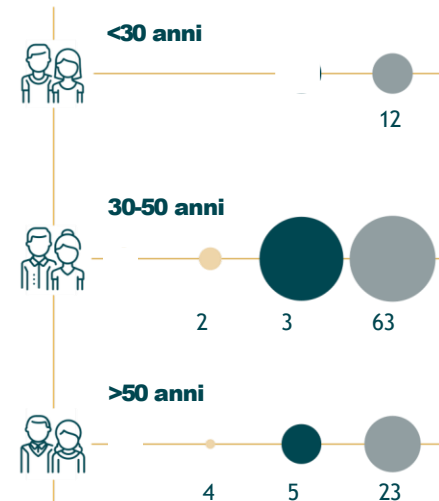

DIPENDENTI PER CATEGORIA PROFESSIONALE E GENERE

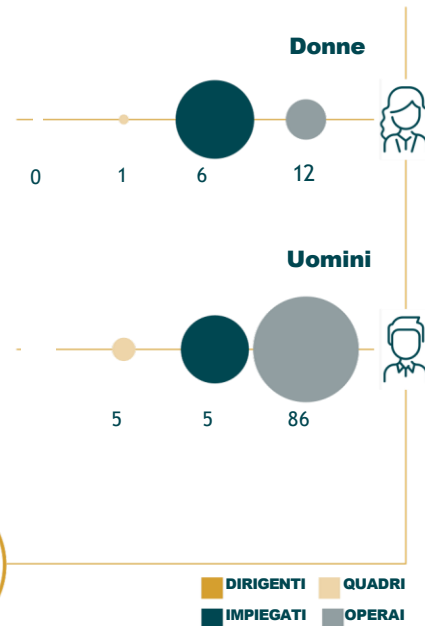

Donne

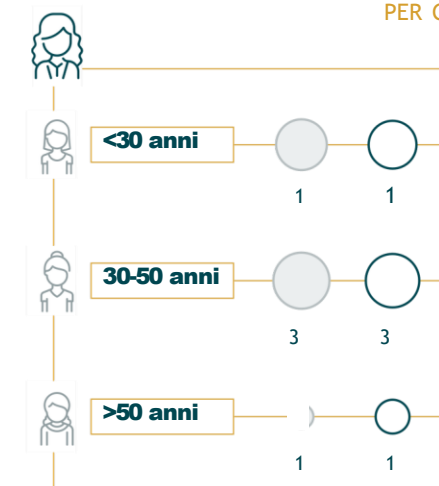

ASSUNZIONI E CESSAZIONI PER GENERE E FASCE D'ETÀ

Uomini

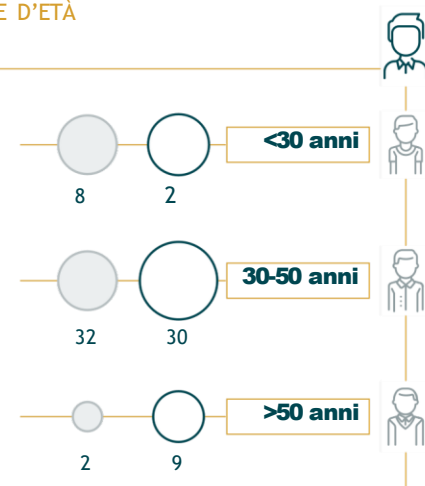

ASSUNZIONI CESSAZIONI

In termini di retribuzione, sono state applicate per tutti i dipendenti le disposizioni previste dai contratti aziendali e dalle normative vigenti.

OGGI

PARI OPPORTUNITÀ, INCLUSIONE E RISPETTO DEI DIRITTI UMANI

**AGLA opera secondo i principi delle pari opportunità di lavoro sulla base del merito, delle capacità professionali e del rendimento, senza alcuna discriminazione, nel pieno rispetto dei diritti della persona.**

Ricerca la forza insita nella differenza riflette i valori di AGLA, che ha da sempre voluto creare un ambiente di lavoro inclusivo. Nel 2024, le diverse azioni e politiche messe

in atto hanno garantito una totale assenza di incidenti di discriminazione lungo tutto il perimetro di rendicontazione.

VALORIZZAZIONE DELLE PERSONE E SVILUPPO PROFESSIONALE

In relazione alle politiche di sviluppo delle persone, delle loro carriere e dell'organizzazione stessa, **nel 2024 AGLA ha strutturato ed implementato un piano di formazione cogente e volontaria.**

La valorizzazione e lo sviluppo delle persone passano soprattutto attraverso le attività di formazione che nel 2023 hanno riguardato temi di:

- salute, sicurezza e ambiente;
- competenze relazionali, organizzative, linguistiche e digitali;
- competenze tecniche e operative.



ORE MEDIE DI FORMAZIONE TOTALE



ORE MEDIE DI FORMAZIONE TOTALE PER GENERE

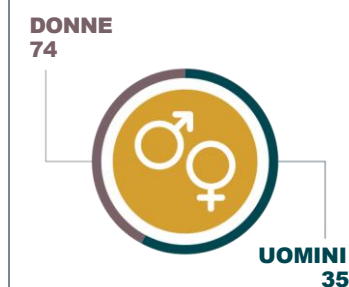

**OBIETTIVI  
2025 - 2026**

**AUMENTARE IL COINVOLGIMENTO**

Pianificare almeno due eventi all'anno per **aumentare il coinvolgimento e la partecipazione** delle risorse sull'andamento del Gruppo e sui macroprogetti.

Pianificare una formazione sui temi ESG per tutto il personale,

**PIU' EVENTI PER CONSOLIDARE IL COINVOLGIMENTO**

Tutti i mesi vengono **proiettati in officina su TV i risultati** per rendere consapevoli i lavoratori dei risultati raggiunti.

Nel 2024 Apla ha offerto **il pranzo a tutti i collaboratori con un camioncino che direttamente in azienda ha preparato il pasto per tutti**, come momento aggregativo. Inoltre in occasione di pensionamenti, l'azienda prepara sempre un momento di saluti e coffe break.

AGLA ha partecipato al **CLICK QUALITY CONTEST**: un **concorso fotografico gratuito aperto a tutte le Aziende Socie di AICQ Piemontese, dell'Unione Industriali Torino e delle associazioni aderenti a Confindustria Piemonte.**

**Il Progetto è collegato a Torino Capitale della Cultura d'Impresa 2024.**



**1° Posto – AGLA Power Trasmission con “La qualità dei nostri prodotti, solida come la natura**

**I CONTRATTI INTEGRATIVI**

AGLA è coperta da Contratto Integrativo di II livello negoziato con le parti sociali. Vi è presente la presenza di una quota di welfare fisso (voucher acquisto di beni) e della facoltà, concessa al dipendente, di convertire **in welfare il proprio PDR, in tutto o in parte**. L'accordo di 2° livello prevede un premio erogato a giugno. Inoltre è prevista una maggiorazione al 30% di tutte le ore lavorate dalle 18.00 alle 06.00 (migliorativo rispetto CCNL).



100

PARTECIPANTI  
ALLA SERATA DI  
PREMIAZIONE

50

AZIENDE  
PARTECIPANTI



# 05



## SICUREZZA E PREVENZIONE

## OGGI

**AGLA pur non adottando un sistema di gestione per la salute e sicurezza sul lavoro aderente allo schema della norma ISO 45001**, ha un focus attivo sulla sicurezza sul lavoro. Si pone come obiettivo di aumentare in modo proattivo la prevenzione degli infortuni e la riduzione degli impatti del lavoro sulla salute, salvaguardando la struttura organizzativa delle aziende. La gestione degli aspetti inerenti alla salute e sicurezza sul lavoro è guidata da figure dedicate tra cui il medico competente, che si occupa della sorveglianza sanitaria, il Responsabile del Servizio di Protezione e Prevenzione (RSPP), il Rappresentante dei lavoratori per la sicurezza (RLS) e dai Preposti che sono la spina dorsale e figure chiave per un rinnovato impegno ed una attenzione che deve andare ben oltre la cogenza normativa.

**Tutti i lavoratori sono invitati a intervenire attivamente nel mantenimento del sistema.** Nel corso del 2024, AGLA ha avuto 2 infortuni, con un indice di frequenza del 26,7 e un indice di gravità dello 0.5. Il nostro impegno verso "infortuni zero" è un obiettivo molto chiaro che vogliamo raggiungere attraverso un rinnovamento ed una rivoluzione culturale sui cui ci stiamo impegnando molto.

INDICE DI GRAVITÀ

INDICE DI FREQUENZA

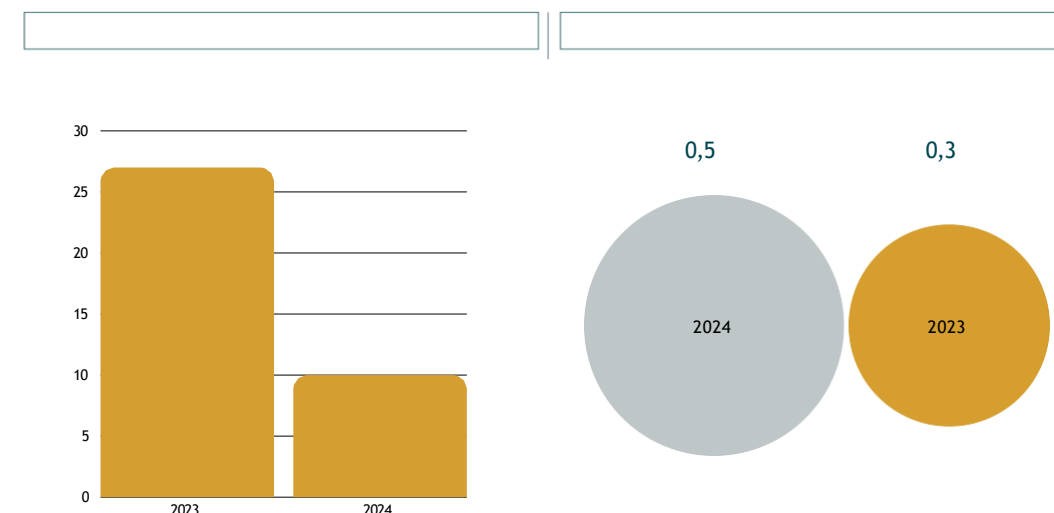

**I Cobot** (Collaborative Robots) rappresentano una nuova generazione di robot industriali progettati per lavorare in sicurezza a fianco degli operatori umani, senza necessità di barriere fisiche di protezione. AGLA li utilizza per sgravare l'operatore dalle operazioni più gravose e ripetitive, in particolare eliminazione delle movimentazioni sopra i 90° e miglioramento delle condizioni operative.

## OGGI LA SALUTE E IL BENESSERE DELLE NOSTRE PERSONE

AGLA monitora costantemente la situazione sanitaria aziendale grazie al presidio dal Medico del Lavoro, quale soggetto competente. **Tutti i dipendenti, una volta assunti, sono soggetti a visita medica da parte del Medico del Lavoro.** L'esame viene ripetuto con frequenza definita dal soggetto competente, sulla base della valutazione dei rischi a cui è esposto ogni dipendente rispetto alla propria mansione.

I dipendenti sono sempre coinvolti nella partecipazione e consultazione sulle tematiche di salute e sicurezza attraverso la bacheca aziendale e attraverso la figura del Rappresentante dei Lavoratori per la Sicurezza (RLS).

1

## FAMILY DAY: porte aperte alle famiglie!

AGLA crede fortemente nell'importanza del coinvolgimento dei propri collaboratori, infatti in particolari occasioni di ricorrenze e / o festeggiamenti apre le porte alle famiglie dei collaboratori per far conoscere la propria realtà e per migliorare il senso di appartenenza dei suoi collaboratori



## LA FORMAZIONE CONTINUA E MIGLIORATIVA

La formazione continua dei dipendenti sulle tematiche di salute e sicurezza sul luogo di lavoro è considerata una condizione imprescindibile. In tale ambito, oltre ai corsi annuali previsti dalla normativa di riferimento,

AGLA **eroga una formazione specifica a tutti i neoassunti**, con un particolare focus sui principali ambiti di rischio connessi alla mansione svolta.

A tutti i nuovi ingressi a supporto dell'addestramento viene consegnato un **Welcome book**.



**OBIETTIVI  
2025 - 2026**



**SICURO: ZERO INFORTUNI**

Nonostante quest'anno non siamo riusciti ad avere zero infortuni, il nostro focus e obiettivo rimane tale.

**Raggiungere l'obiettivo "zero infortuni" è una sfida ambiziosa, e il fatto che nel 2024 non lo abbiamo raggiunto indica la necessità a proseguire nel miglioramento continuo delle pratiche di sicurezza.**

Abbiamo un piano d'azione che punta all'eccellenza nella sicurezza con dei meeting mensili



**I DPI - DISPOSITIVI DI PROTEZIONE INDIVIDUALE**

I **DPI** sono una componente essenziale della strategia di sicurezza sul lavoro. La loro efficacia dipende non solo dalla qualità e dall'idoneità dei dispositivi scelti, ma anche dalla formazione adeguata dei lavoratori e dalla rigorosa applicazione delle procedure .

Continueremo a incentivare l'attuale piano per l'uso dei DPI, in quanto crediamo di poter significativamente ridurre il rischio di infortuni e malattie professionali, garantendo un ambiente di lavoro più sicuro per tutti.

05

**TERRA**

Il nostro percorso verso un'attenzione maggiore alla nostra terra.



**OGGI**



3%

ENERGIA DA FOTOVOLTAICO  
INSTALLATO (ANNO 2024)



0%

PRELIEVI DI ACQUA  
DA AREE A STRESS  
IDRICO

**TRANSIZIONE LOW CARBON:  
L'UNICA FRONTIERA**

Agla si impegna a prevenire, minimizzare, mitigare e compensare l'impronta generata dalle attività sull'ambiente e sulle specie viventi e riconosce la necessità di una transizione proattiva verso un'economia rigenerativa, rispettosa della natura senziente degli animali e a basso tenore di carbonio, capace al tempo stesso di creare valore sociale.

Come obiettivo per il prossimo anno vi è quello di intraprendere una rendicontazione dello scopo 3. Transizione low-carbon, uso responsabile delle risorse e promozione di stili di vita responsabili preservano il capitale naturale e creano valore per la Società.



OGGI EMISSIONI CO<sub>2</sub>

Nell'anno 2023 AGLA ha rendicontato gli scopi 1 e 2, ponendosi come obiettivo principe per il 2024 l'analisi e la rendicontazione dello scopo 3.

	2023	2024
	ton co <sub>2</sub> eq	ton co <sub>2</sub> eq
<b>SCOPE 1</b>	203,7	249,4
<b>SCOPE 2</b>	1376,1	1956,8

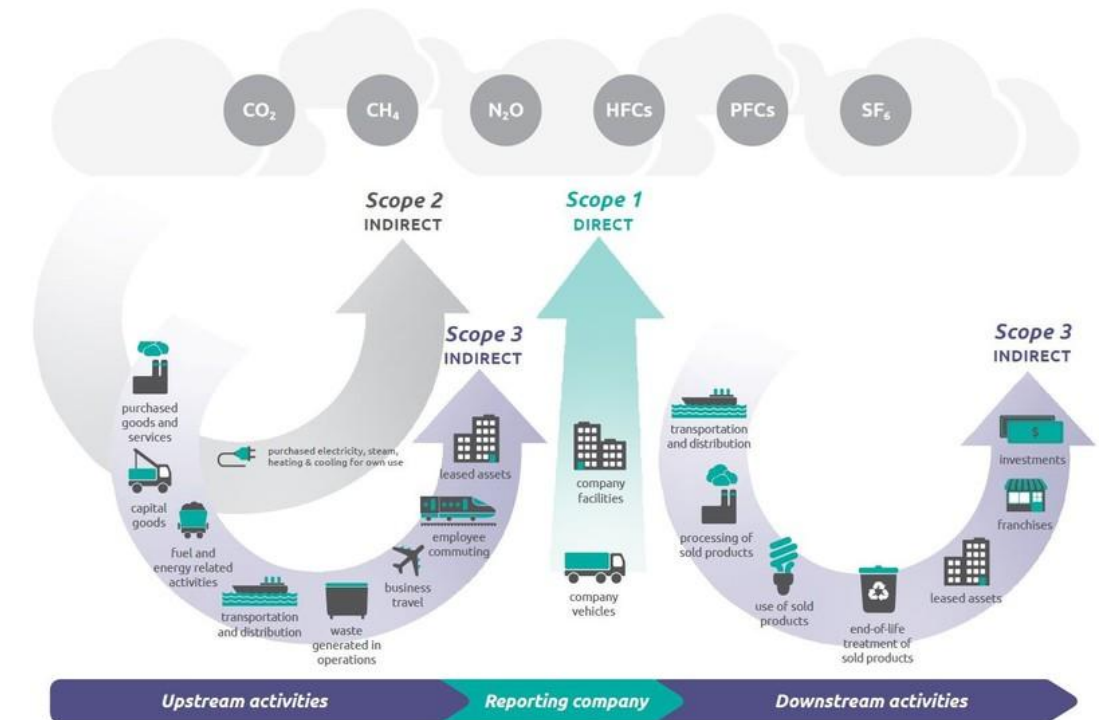

**Le emissioni complessivamente registrate nel 2024 per lo scopo 1 e 2 sono pari a 2206,2 t CO<sub>2</sub>eq utilizzando il metodo di calcolo market-based.**

**Le emissioni di scope 1**, ovvero le emissioni direttamente generate da AGLA durante il consumo di combustibili sono pari a 249,2 t CO<sub>2</sub>eq.

**Le emissioni di scope 2**, ovvero le emissioni indirette legate al consumo dell'energia acquistata sono state di 1956,8 t Co<sub>2</sub> eq.

**Le emissioni di scope 3**, ovvero le emissioni indirettamente collegate ad AGLA e generate lungo la sua catena del valore, sono un obiettivo di rendicontazione per il biennio 2025 / 2026.

**Le emissioni di scope 3**, ovvero le emissioni indirettamente collegate ad AGLA e generate lungo la sua catena del valore, sono un obiettivo di rendicontazione per il biennio 2025 / 2026.

**L'incremento registrato nei dati 2024** rappresenta quindi **un progresso significativo verso una rendicontazione più trasparente e accurata del nostro impatto ambientale**. Questa maggiore precisione costituisce la base fondamentale per identificare le aree di intervento prioritarie e sviluppare strategie di riduzione delle emissioni efficaci e mirate.

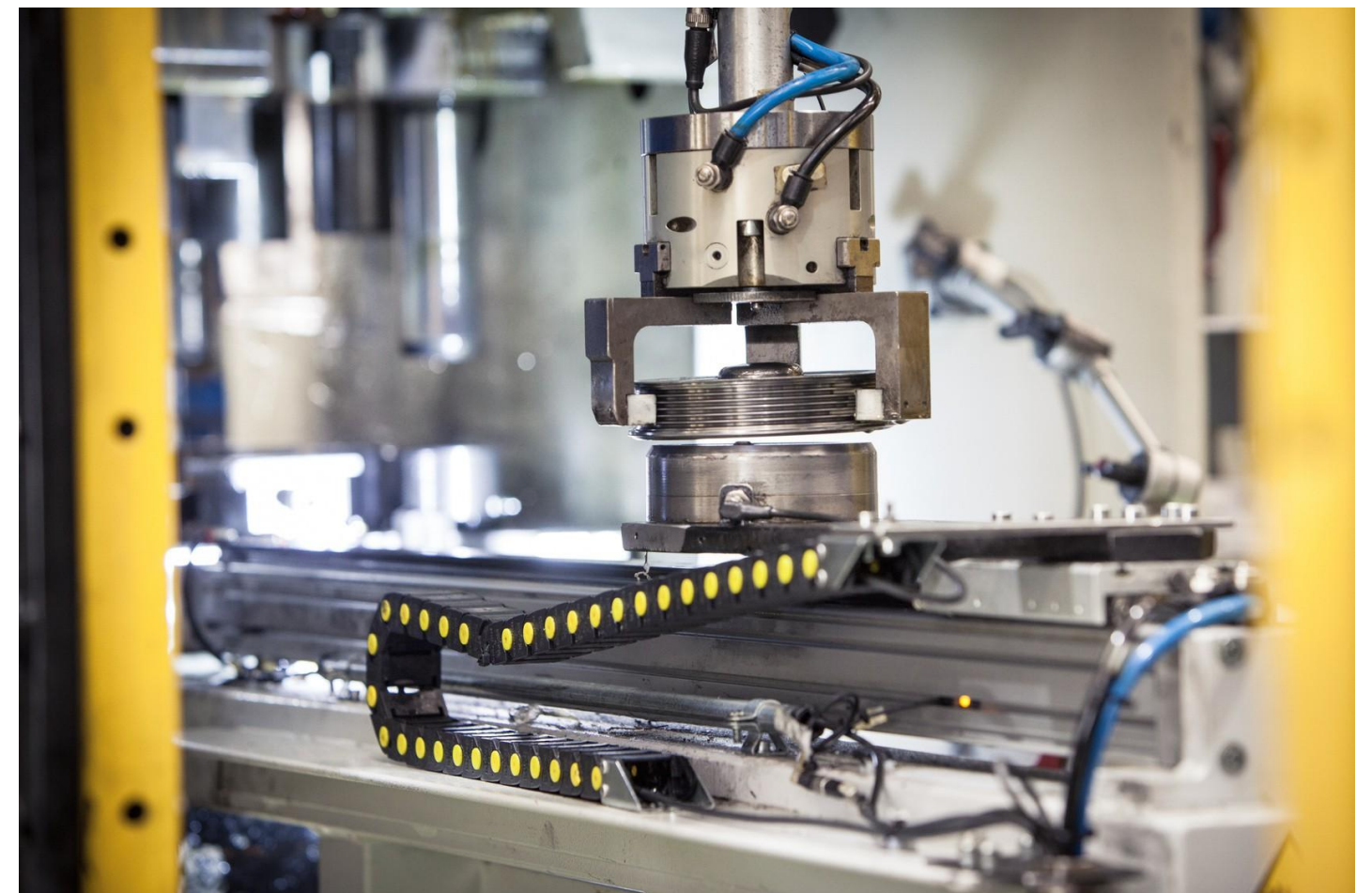

## OGGI RISORSE ENERGETICHE

AGLA promuove una gestione responsabile delle risorse energetiche attraverso un attento e costante monitoraggio, volto all'analisi e all'ottimizzazione dell'utilizzo dell'energia .

**Il fabbisogno energetico per il 2024 è stato pari a 4.410.137 kW.** Le principali fonti energetiche utilizzate lungo il processo produttivo sono il gas naturale (metano) e l'energia elettrica.

Il metano viene utilizzato principalmente per le caldaie ad uso civile e, per la restante quota, viene impiegato a scopi di processo.

## RISORSE IDRICHE

La quasi totalità dell'acqua prelevata viene restituita all'ambiente nel rispetto dei parametri autorizzati tutti i siti monitora costantemente i consumi idrici dell'azienda attraverso le letture periodiche dei contatori e il monitoraggio continuo di tutti i dispositivi che utilizzano la rete idrica (rubinetti, scarichi del wc, docce).

**Nel 2024, la quantità di acqua complessivamente prelevata dagli stabilimenti produttivi è stata pari a 2.890 mc e lo 0% proviene da aree a stress idrico.** L'individuazione delle aree a stress idrico è stata effettuata attraverso il tool del World Resources Institute.

## OGGI

### PRELIEVI D'ACQUA DA TERZE PARTI (mc)

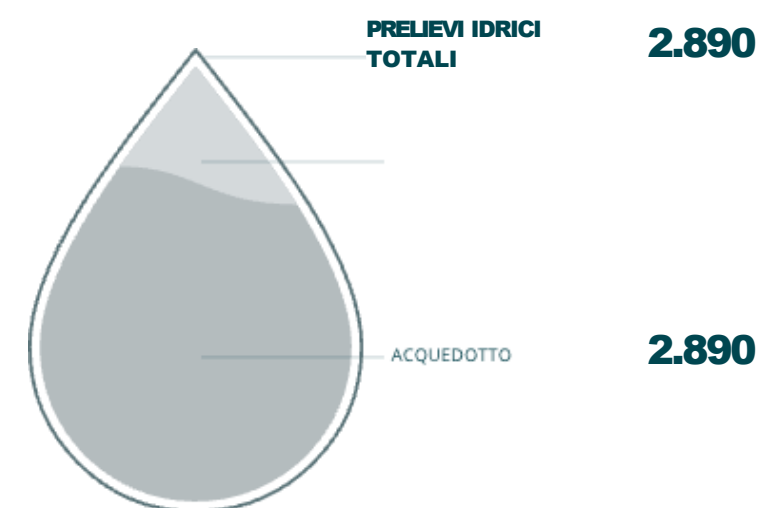

OGGI

RIFIUTI

Anche nel 2024 AGLA ha continuato ad effettuare controlli stringenti sulla **gestione dei propri rifiuti**.

RIFIUTI PRODOTTI PER METODO DI SMALTIMENTO (KG)

CATEGORIA	
Non Pericolosi	2338375
Pericolosi	2067460
	270915

OBIETTIVI 2025 - 2026

✓ CERTIFICAZIONE ISO 5001

Uno degli obiettivi in ambito ambientale è la **certificazione ISO 5001**, integrandola con la ISO 14001 già in essere.

✓ PARCO AUTO SOSTENIBILE

Adottare un criterio di **acquisto sostenibile del parco auto**

✓ COLONNINE DI RICARICA

Dotare il sito di almeno una **colonnina di ricarica per le auto**

✓ ANALISI DELLO SCOPO 3

**Studio analitico** dello Scopo 3 per i prossimi obiettivi di riduzione / compensazione CO2



# Nota metodologica

Il presente Bilancio di Sostenibilità è stato realizzato in conformità al VSME implementato dall'EFRAG

## VSME IMPLEMENTATI (BASE)

- ◆ **B1 - BASIS FOR PREPARATION**
- ◆ **B2 PRACTICES, POLICES AND FUTURE INITIATIVES FOR TRANSITIONING TOWARDS A MORE SUSTAINABLE ECONOMY**
- ◆ **B3 ENERGY AND GREENHOUSE GAS EMISSIONS**
- ◆ **B4 POLLUTION OF AIR, WATER AND SOIL**
- ◆ **B5 BIODIVERSITY**
- ◆ **B6 WATER**
- ◆ **B7 RESOURCE USE, CIRCULAR ECONOMY AND WASTE MANAGEMENT**
- ◆ **B8 WORKFORCE - GENERAL CHARACTERISTICS**
- ◆ **B9 WORKFORCE - HEALTH AND SAFETY**
- ◆ **B10 WORKFORCE - REMUNERATION, COLLECTIVE BARGAINING AND TRAINING**
- ◆ **B11 CONVICTIONS AND FINES FOR CORRUPTION AND BRIBERY**

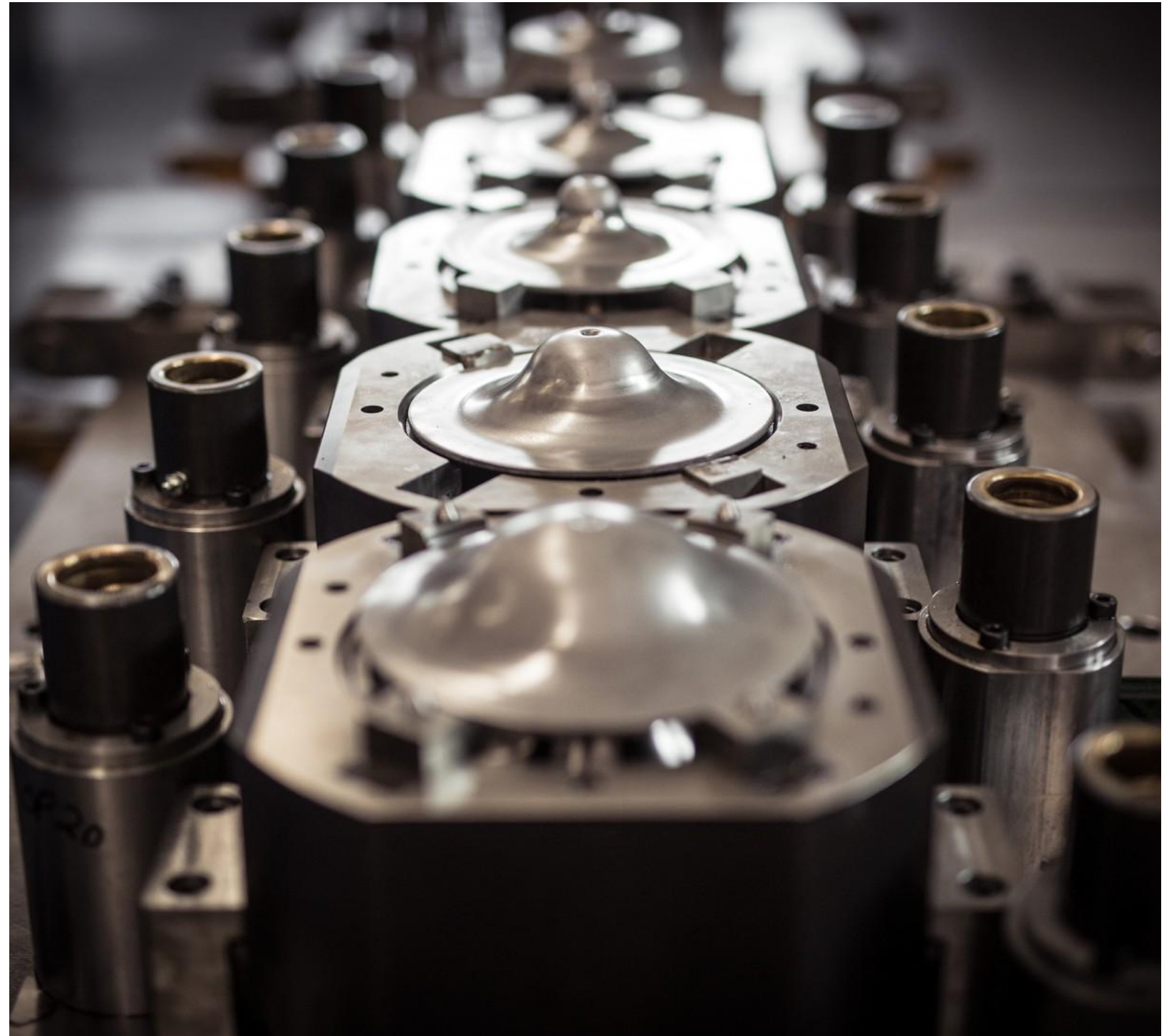

**CONCLUSIONI** Con la presente AGLA ha voluto rendicontare in modo trasparente l'operato della società condividendo i valori, gli scopi, i risultati raggiunti e gli obiettivi per i prossimi anni, orientati al perseguimento delle finalità specifiche di beneficio comune espresse nel Report.



[VISITA IL  
SITO](#)